



KRAFTURINN Í INVERTER TÆKNI



JP-100

Rekstrarhandbók



NÝJA VARA ÞÍN

Þakka þér fyrir að velja þessa Jasic vöru.

Þessi vöruhandbók hefur verið hönnuð til að tryggja að þú fáið sem mest út úr nýju vörunni þinni. Gakktu úr skugga um að þú sért fullkomlega meðvitaður um upplýsingarnar sem gefnar eru með því að huga sérstaklega að öryggisráðstöfunum í öryggisbæklingnum (skannaðu QR kóða hér að neðan). Upplýsingarnar munu hjálpa til við að vernda þig og aðra gegn hugsanlegum hættum sem þú gætir lent í.

Gakktu úr skugga um að þú framkvæmir daglegt og reglubundið viðhaldseftirlit til að tryggja margra ára áreiðanlegan og vandræðalausan rekstur.

Vinsamlegast hringdu í Jasic dreifingaraðilann ef svo ólíklega vill til að vandamál komi upp.

Vinsamlega skráðu hér fyrir neðan upplýsingarnar frá vörunni þinni þar sem þær verða nauðsynlegar vegna ábyrgðar og til að tryggja að þú fáið réttar upplýsingar ef þú þarft aðstoð eða varahluti.

Dagsetning keypt

Hvaðan

Raðnúmer

(Raðnúmerið er venjulega staðsett efst eða neðan á vélinni)

Fyrirvari: Þótt allt hafi verið reynt til að tryggja að upplýsingarnar í þessari handbók séu tæmandi og nákvæmar, er ekki hægt að taka ábyrgð á neinum villum eða vanrækslu. Vinsamlegast athugið að vörur eru háðar stöðugri þróun og geta breyst án fyrirvara. Farðu á jasic.co.uk til að sjá nýjustu handbækur.

Athugið: Öryggisupplýsingabæklinginn má finna á netinu með því að skanna QR kóðann hér að neðan



Eftirsöluskjöl, þar á meðal leiðbeiningar um suðuferli, má finna á www.jasic.co.uk

Þessa handbók ætti ekki að afrita eða afrita nema með skriflegu leyfi Wilkinson Star Limited.

INNIHALD

Nýja varan þín	2
Innihald	3
Vörulýsing	4
Stýringar	5
Stjórnborð	6
Uppsetning	7
Viðhald	10
Bilanagreining	11
Efni og förgun þeirra	12
RoHS samræmisýfirlýsing	12
Yfirlýsing um ábyrgð	13
Samræmisýfirlýsing	14
Skýringar	15

VÖRULÝSING



Jasic plasma klippa inverter úrval véla hefur verið hannað sem samþættar, flytjanlegar skurðaflgjafar. Innlima fullkomnustu IGBT inverter tækni í rafeindatækni.

LYKIL ATRIÐI

- IGBT plasma skera inverter
- Létt, flytjanleg nútíma hönnun
- Breytileg skurðarstýring
- HF kveikja
- LED skjár
- Slétt nákvæm klipping
- Einföld aðgerð
- Hentar fyrir sjálfvirkan skurð (valfrjálst)
- PI50LT 6m handplasma blys
- AVR rafall vinginglegur

TÆKNILEGAR UPPLÝSINGAR

Inntaksspenna	AC 400V - 50/60 Hz
Ieff (A)	17
Inntaksstyrkur (kVA)	15.8
Núverandi svið (A)	20 - 100
Vinnuferli @ 40°C	100A @ 40%
Skurðargeta (hreint)	30 mm
Skurðargeta (slit)	35 mm
Skilvirkni (%)	86
Idle State Power	<50
Power Factor	0.93
Verndar-/einangrunarflokkur	IP21S/F
Prýstiloftspörf	220 Ltr/Min @ 5 Bar (73 psi)
Mál (LxBxH mm)	565 x 255 x 440
Þyngd (Kg)	26.5

Vinsamlegast athugið: Vegna breytinga á framleiddum vörum eru allar kröfur um frammistöðueinkunnir, getu, mælingar, mál og þyngd sem tilgreind eru aðeins áætluð. Afköst og einkunnir sem hægt er að ná í notkun getur verið háð rétttri uppsetningu, notkun og notkun ásamt reglulegu viðhaldi og þjónustu.

STÝRINGAR

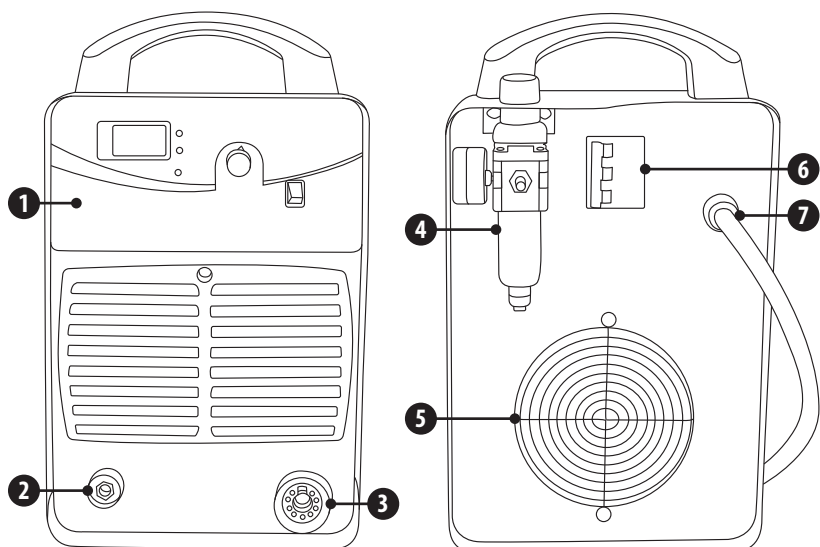

Framhlið

1. Stjórnborð
2. Vinnutengi (35/50 mm fals)
3. Kyndill tengi

Baksýn

4. Loftþrýstingsstillir og mælir
5. Kælivifta
6. Aflofi
7. Inntaksrafmagnssnúra

STJÓRNBOÐ

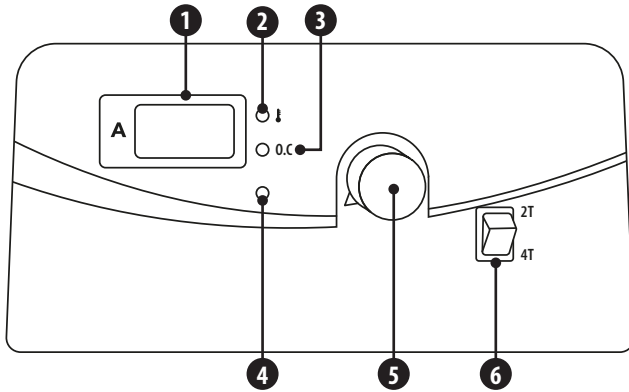

1. Stafrænn ammælir
2. Ofhitunarvísir: Þegar kveikt er á henni gefur til kynna að hitastigið inni í vélinni sé of hátt og vélin er undir ofhitunarvörn
3. Yfirstraumsvísir: Til að endurstilla vörnina skaltu slökkva á vélinni og endurræsa hana
4. Vísir fyrir lágt gas: Þegar kveikt er á loftinu er annað hvort ekki tengt eða of lágt stillt. Athugaðu loftflæði til vélarinnar
5. Núverandi stjórnskífa
6. 2T/4T kveikjóstýring fyrir kyndil: Gagnleg aðgerð þegar verið er að klippa lengra, þegar klippt er í 4T stillingu geturðu fjarlægt fingurinn af kyndilkveikjunni og ljósboginn verður áfram á þar til þú annað hvort ýtir á kyndilinn aftur eða þú fjarlægir plasma boga frá efninu sem verið er að skera

UPPSETNING

Að pakka niður

Athugaðu umbúðirnar fyrir merki um skemmdir.

Fjarlægðu vélna varlega og geymdu umbúðirnar þar til uppsetningu er lokið.

Staðsetning

Vélin ætti að vera staðsett í viðeigandi stöðu og umhverfi. Gæta skal þess að forðast raka, ryk, gufu, olíu eða ætandi lofttegundir.

Settu á öruggan, jafnan flöt og tryggðu að það sé nægilegt bil í kringum vélna til að leyfa náttúrulegt loftflæði.

Inntakstengingar

Áður en vélin er tengd skaltu ganga úr skugga um að rétt framboð sé til staðar. Upplýsingar um kröfur vélarinnar er að finna á gagnaplötu vélarinnar eða í tæknigögnum sem sýnd eru í handbókinni.

Búnaðurinn ætti að vera tengdur af viðeigandi hæfum aðila. Gakktu úr skugga um að búnaðurinn sé alltaf með rétta jarðtengingu.

Aldrei skal tengja vélna við rafmagn með spjöld fjarlægð.

Stilling á loftþrýstingi

- Loftstillirinn (A) og þrýstimælirinn (C) eru festir á framhlið Cut 100. Loftinntakstengið (B) er komið fyrir á afturhlið vélarinnar. Tengdu aðeins viðeigandi þurrð þjappað loft (hámark 8 Bar).
- Til að stilla loftflæðið ýttu stuttlega á plasma kyndilinn til að leyfa loftflæði.
- Togaðu þrýstistýrihnappinn (A) upp á við.
- Stilltu gasþrýstinginn á æskilegt gildi með því að snúa hnappinum (snúið í „+“ áttina til að auka gasþrýstinginn; snúið í „-“ áttina til að minnka gasþrýstinginn).
- Ýttu niður þrýstistýrihnappinum (A) til að læsa hnappinum.
- Öllu vatni sem hefur verið safnað af loftstýringunni verður tæmt með sjálfvirkri tæmingu þrýstijafnarans.
- Gakktu úr skugga um að þjöppan þín sé fær um að afhenda það loftrúmmál sem þarf til að keyra plasmaskurðarvélna þína samkvæmt forskrift. Við mælum með lágmarkskröfum um loftflæði sem er 220 Ltr/mín @ 5 Bar (73psi).

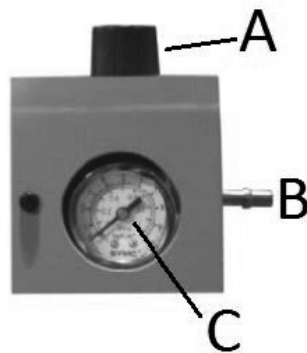

Vinsamlega athugið: Athugaðu þessar rafmagnstengingar daglega til að tryggja að þær hafi ekki losnað, annars geta myndast ljósboga þegar þær eru notaðar undir álagi.

UPPSETNING

Úttakstengingar

Vinnuskilakapall

Stingdu snúrana vinnuافتursnúrunnar í innstungu á framhlið suðuvélarinnar og hertu hana réttisælís.

Plasma kyndill

P150LT plasma blysið sem fylgír með er „evru stíl“ rafmagns/gas tengingu (í þessu tilfelli er gasið sem notað er þjappað loft), stýrisnúru og tengipinna.

Öll plasmaskurðarkerfí og kyndlar eru með öryggisrás til að koma í veg fyrir meiðsli stjórnanða þegar skipt er um rekstrarvörur o.s.frv. Þetta er einföld hringrás sem brýtur rafmagnsrofann um leið og festihettan er fjarlægð og kemur í veg fyrir að vélin gangi í gang. Án slíkrar verndarrásar, eins og áður hefur verið nefnt, gæti opið rafrásarspenna verið allt að 350V DC við kyndilhausinn.

Kyndilshausinn nær yfir rafskautið, hringhringinn til að dreifa gasi á réttan hátt, skurðaroddinn og festihettuna.



Kyndill líkami



Kælingarrör



Rafskaut



Gasdreifingaraðili



Skurðarábending



Skjaldarhúfa



Stand-off leiðarvísir

UPPSETNING

Að setja P150LT plasma bly

Fylgja þarf leiðbeiningum um festingu á kyndil fyrir neðan.

- Tengdu plasma kyndilinn í evru tengiinnstunguna eins og sýnt er á myndinni (Mynd 1) hér að neðan
- Þegar þú notar lykilinn sem fylgir með (mynd 6)
- Ýttu á og haltu hnappinum inn (mynd 2) á sama tíma og snúðu hnetunni á kyndlinum réttsælis þar til hann er alveg tengdur og þétt eins og sýnt er á mynd 3
- Mynd 4 sýnir kyndilinn rétt skrúfaður inn
- Mynd 5 sýnir kyndilinn ekki fullkomlega tengdan



Mynd 1

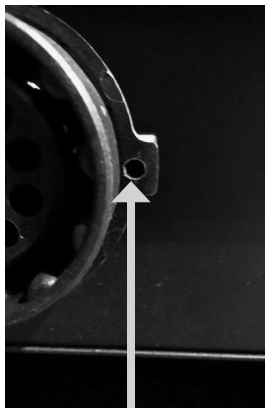

Mynd 2
Þrýstihnappur



Mynd 3



Mynd 4



Mynd 5

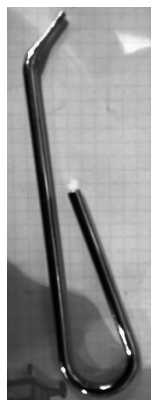

Mynd 6

VIÐHALD



Eftirfarandi aðgerð krefst nægrar fagþekkingar á rafmagnspáttum og alhliða öryggisþekkingu. Gakktu úr skugga um að inntakssnúra vélarinnar sé aftengd frá rafmagninu og bíðið í 5 mínútur áður en vélarhlífarnar eru fjarlægðar.

Til að tryggja að vélin virki á skilvirkan og öruggan hátt verður að viðhalda henni reglulega. Rekstraraðilar ættu að skilja viðhaldsaðferðir og aðferðir við notkun vélarinnar. Þessi handbók ætti að gera viðskiptavinum kleift að framkvæma einfalda skoðun og vernd sjálfur. Reyndu að draga úr bilanatíðni og viðgerðartíma vélarinnar til að lengja endingartímann.

Tímabil	Viðhaldshlutur
Dagleg skoðun	Athugaðu ástand vélarinnar, rafmagnssnúru, suðukaplar og tengingar. Athugaðu hvort viðvörðunarvísar og notkun vélarinnar séu til staðar.
Mánaðarleg skoðun	Aftengdu rafmagnið og bíddu í að minnsta kosti 5 mínútur áður en hlífni er fjarlægð. Athugaðu innri tengingar og hertu ef þörf krefur. Hreinsaðu vélina að innan með mjúkum burstu og ryksugu. Gætið þess að fjarlægja ekki snúru eða valda skemmdum á íhlutum. Gakktu úr skugga um að loftræstigrill séu skýr. Skiptu varlega um hlífarnar og prófaðu eininguna. Þessi vinna ætti að vera unnin af hæfum aðila með viðeigandi hæfi.
Árspróf	Framkvæma árlega þjónustu sem felur í sér öryggisathugun í samræmi við staðla framleiðanda (EN 60974-1). Þessi vinna ætti að vera unnin af hæfum aðila með viðeigandi hæfi.

ÞJÓNUSTUÁÆTLUNARSKRÁ

Dagsetning	Tegund þjónustuverks sem unnið er	Þjónuð af	Gjalddagi fyrir næstu skoðun

BILANAGREINING

Áður en vélar eru sendar frá verksmiðjunni hafa þær þegar verið skoðaðar ítarlega. Ekki ætti að fíkt í vélinni eða breyta henni. Viðhald verður að fara fram vandlega. Ef einhver vir losnar eða misfarist getur það verið hættulegt notandanum!

Aðeins fagmenntað viðhaldsfólk ætti að gera við vélna!

Gakktu úr skugga um að rafmagnið sé aftengt áður en unnið er að vélinni. Bíddu alltaf í 5 mínútur eftir að slökkt er á rafmagninu áður en spjöldin eru fjarlægð.

Lýsing á bilun	Möguleg orsök
Kveikt er á rafmagnsrofanum, þó að rafmagnsvísirinn kvikni ekki	Athugaðu inntaksstyrkinn að kveikt sé á honum
	Athugaðu inntaksöryggi
	Athugaðu inntakssnúruna og tengingar
	Athugaðu ON/OFF rofann fyrir virkni og samfellu
Kveikt er á aðalrofi en kæliviftan virkar ekki	Athugaðu að viftan sé ekki lokuð af rusli
	Athugaðu virkni viftunnar
	Athugaðu framboð viftu
Ekkert loftflæði við kyndil þegar ýtt er á annaðhvort kyndilinn eða lofthreinsunarrofi er virkur	Athugaðu þjöppuna
	Athugaðu allar inntakslofttengingar og festingar
	Innri tenging er aftengd eða laus
	Athugaðu virkni hreinsunarrofans
Yfirhita LED logar	Vél rekin utan vinnutíma, láttu vélna kólna og einingin endurstillir sig sjálfkrafa
	Vifta virkar ekki - athugaðu hvort hindrun sé í veg fyrir viftuna
Pilot arc byrjar ekki þegar kyndilrofi er virkjaður	Gasprýstingur á vélna er of lágur

EFNI OG FÖRGUN ÞEIRRA

Búnaðurinn er framleiddur úr efnum sem innihalda engin eitruð eða eitruð efni sem eru hættuleg rekstraraðilanum.

Þegar búnaðurinn er farinn ætti að taka hann í sundur og aðskilja íhluti í samræmi við tegund efna.

Ekki farga búnaðinum með venjulegum úrgangi. Evróputilskipun 2002/96/EB um raf- og rafeindabúnaðarúrgang segir að rafbúnaði sem lokið er endingartíma skuli safnað sérstaklega og skilað á umhverfissamhæfða endurvinnslustöð.

Jasic er með viðeigandi endurvinnslukerfi sem er í samræmi og skráð í Bretlandi hjá umhverfisstofnuninni.

Skráningarviðmiðun okkar er WEEMM3813AA.

Til þess að uppfylla reglur um raf- og rafeindabúnaðarúrgang utan Bretlands ættir þú að hafa samband við birgjann þinn.

ROHS SAMRÆMISYFIRLÝSING

Við staðfestum hér með að ofangreind vara inniheldur ekki nein af þeim takmörkuðu efnum sem skráð eru í tilskipun ESB 2011/65/ESB í styrk yfir þeim mörkum sem þar eru tilgreind.

Fyrirvari: Vinsamlegast athugaðu að þessi staðfesting er gefin eftir bestu vitund okkar og trú. Ekkert hér táknað og/eða má túlka sem ábyrgð í skilningi gildandi ábyrgðarlaga.

YFIRLÝSING UM ÁBYRGÐ

Allar nýjar Jasic suðuvélar, plasmaskera og fjölvinnslueiningar sem Jasic selur skulu vera ábyrg fyrir upprunalegum eiganda, óframseljanlegar, gegn bilun vegna gallaðra efna eða framleiðslu í 5 ár frá kaupdegi. Upprunalegur reikningur er skjöl fyrir staðlaða ábyrgðartímann. Ábyrgðartíminn er byggður á einu vaktmynstri.

Gallaðar einingar skal gera við eða skipta út af fyrirtækinu á verkstæði okkar. Félagið getur valið að endurgreiða kaupverðið (að frádrögnum kostnaði og afskriftum vegna notkunar og slits). Fyrirtækið áskilur sér rétt til að breyta ábyrgðarskilyrðum hvenær sem er með gildi til framtíðar.

Forsenda fullrar ábyrgðar er að vörur séu notaðar í samræmi við meðfylgjandi notkunarleiðbeiningar. Fylgdu viðeigandi uppsetningu og hvers kyns lagalegum kröfum, ráðleggingum og leiðbeiningum og framkvæmdu viðhaldsleiðbeiningarnar sem sýndar eru í notendahandbókinni. Þetta ætti að vera framkvæmt af viðeigandi hæfum, hæfum einstaklingi.

Ef svo ólíklega vill til vandamála ætti að tilkynna þetta til tækniþjónustu Jasic til að fara yfir kröfuna.

Viðskiptavinurinn á ekki tilkall til að lána eða skipta um vörur á meðan viðgerðir eru gerðar.

Eftirfarandi fellur utan gildissviðs ábyrgðarinnar:

- Gallar vegna náttúrulegs slits
- Ekki er farið eftir notkunar- og viðhaldsleiðbeiningum
- Tenging við rangt eða bilað rafmagn
- Ofhleðsla við notkun
- Allar breytingar sem gerðar eru á vörunni án fyrirfram skriflegs samþykks
- Hugbúnaðarvillur vegna rangrar notkunar
- Allar viðgerðir sem eru gerðar með óviðurkenndum varahlutum
- Allar skemmdir á flutningi eða geymslu
- Beint eða óbeint tjón sem og hvers kyns tekjutap falla ekki undir ábyrgðina
- Ytri skemmdir eins og eldur eða skemmdir af náttúrulegum orsökum t.d. flóð

ATHUGIÐ: Samkvæmt skilmálum ábyrgðarinnar eru logsuðubrennslur, rekstrarhlutir þeirra, drifrúllur fyrir víramataræiningu og stýrisrör, snúrur fyrir vinnuáftur og klemmur, rafskautahaldarar, tengi- og framlengingarsnúrir, rafmagns- og stýrisnúrir, innstungur, hjól, kælivökvi osfrv. eru með 3 mánaða ábyrgð.

Jasic skal í engu tilviki bera ábyrgð á neinum kostnaði þriðja aðila eða kostnaði/kostnaði eða óbeinum eða afleiddum kostnaði/kostnaði.

Jasic mun leggja fram reikning fyrir hvers kyns viðgerðarvinnu sem framkvæmd er utan gildissviðs ábyrgðarinnar. Tilboð fyrir viðgerðir sem ekki eru í ábyrgð verður hækkuð áður en viðgerð fer fram.

Ákvörðun um viðgerð eða endurnýjun á gölluðum hlut(um) er tekin af Jasic. Hlutirnir sem skipt er um eru áfram eign Jasic.

Ábyrgðin nær aðeins til vélarinnar, fylgihluta hennar og hluta sem eru í henni. Engin önnur ábyrgð er tjáð eða gefið í skyn. Engin ábyrgð er sett fram eða gefið í skyn varðandi hæfni vörunnar fyrir tiltekna notkun eða notkun.

EB SAMKVÆMIYFIRLÝSING

Framleiðandinn, eða löglegur fulltrúi hans Wilkinson Star Limited, lýsir því yfir að búnaðurinn sem lýst er hér að neðan sé hannaður og framleiddur í samræmi við eftirfarandi tilskipanir ESB:

- Lágspennutilskipun (LVD), nr.: 2014/35/ESB
- Tilskipun um rafsegulsamhæfi (EMC), nr.: 2014/30/ESB

Og skoðaður samkvæmt eftirfarandi

ESB - viðmið

- EN 60 974-1:2012

- EN 60 974-10:2014+A1

Allar breytingar eða breytingar á þessum vélum af óviðkomandi aðila gera þessa yfirlýsingu ógilda.

Wilkinson Star Model

ZXJP-100

Jasic Model

CUT 100 HF L201

Authorised Representative

Wilkinson Star Limited
Shield Drive, Wardley Industrial Estate,
Worsley, Manchester M28 2WD
Tel 0161 793 8127

Signature

Dr John A Wilkinson OBE

Position Chairman

Manufacturer

Shenzhen Jasic Technology Co LTD
No3 Qinglan, 1st Road
Pingshan District
Shenzhen, China

Signature

Shenzhen Jasic Technology Co LTD

Position

Date



Company stamp

Date



Company stamp



Wilkinson Star Limited

Shield Drive
Wardley Industrial Estate
Worsley
Manchester
UK
M28 2WD

+44(0)161 793 8127



www.jasic.co.uk

Nóvember 2022 2. Tölublað